

# Lavaplatos Empotrar 45x49

Ref. 207124 / 7704802076685

Ideal para cocinas especial para empotrar o submontar debajo de tu mesón de cocina y con una profundidad en la poceta que brinda el espacio perfecto para trabajar cómodamente y con menos salpique de agua.

Línea de Servicio al cliente:  
Colombia: 01 8000 41 06 00  
Medellín: (604) 4481144 Opción 2  
Bogotá: (601)8418477 Opción 2  
[www.socoda.com.co](http://www.socoda.com.co)  
[servicio@socoda.com.co](mailto:servicio@socoda.com.co)

## Socoda

### Imagen de referencia



### Dimensiones generales (en mm)

Ancho (mm)	490
Altura (mm)	450
Profundidad (mm)	165
Peso (Kg)	1.7
Volumen (Lt)	18

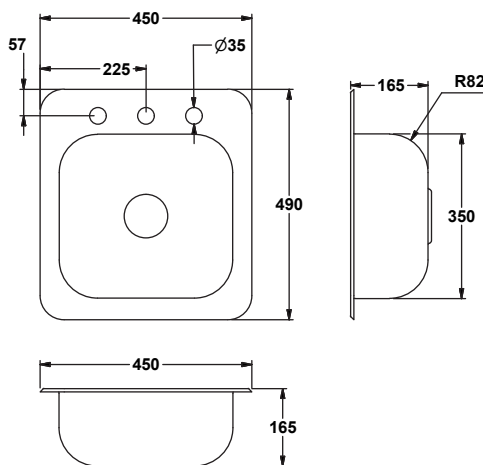

### Detalles de uso / Dimensiones de ruteo

Empotrar

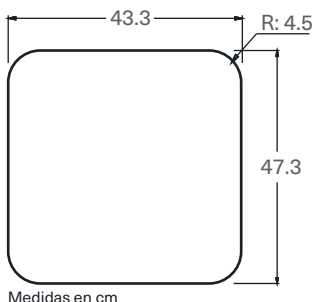

### Datos de empaque

Cada uno con bolsa plástica contramarcada y en caja master de cartón por 6 unidades.

Alto (mm)	500
Largo (mm)	470
Ancho (mm)	290
Peso por caja (Kg)	12

### Información técnica

Material del lavaplatos: fabricado en Acero inoxidable AISI SAE 304 calibre 24 (0.6mm).  
Acabado acero inoxidable SATINADO.  
Profundidad del tanque: 165 mm.  
Pad antiruido.

### Instalación

1. Marcar con las dimensiones sugeridas de ruteo o la medida del lavaplatos comprado, en la superficie donde será empotrado.

2. Perforar la superficie obedeciendo a lo marcado en el paso anterior.

3. Esparcir una cantidad prudente de silicona por todo el borde de la superficie donde será empotrado el lavaplatos, pero teniendo en cuenta que al ser descargado, esta se regará en los bordes.

Limpier con un paño húmedo los excesos de silicona antes de que se seque y así se obtiene un acabado visual más estético.

4. Dejar alineado, nivelado y bien empotrado el lavaplatos en la superficie.

Se recomienda dejar 24 horas secando para su uso.

### Limpieza y mantenimiento

Se recomienda limpiar periódicamente con agua y jabón (detergentes que no contengan hipoclorito o a base de cloro) y secar completamente. Para manchas leves emplee una mezcla de alcohol y bicarbonato o disolvente orgánico. Limpie siempre en el sentido del satinado y enjuague con abundante agua.